

Purificador de Ósmosis Inversa POI-02

Instructivo

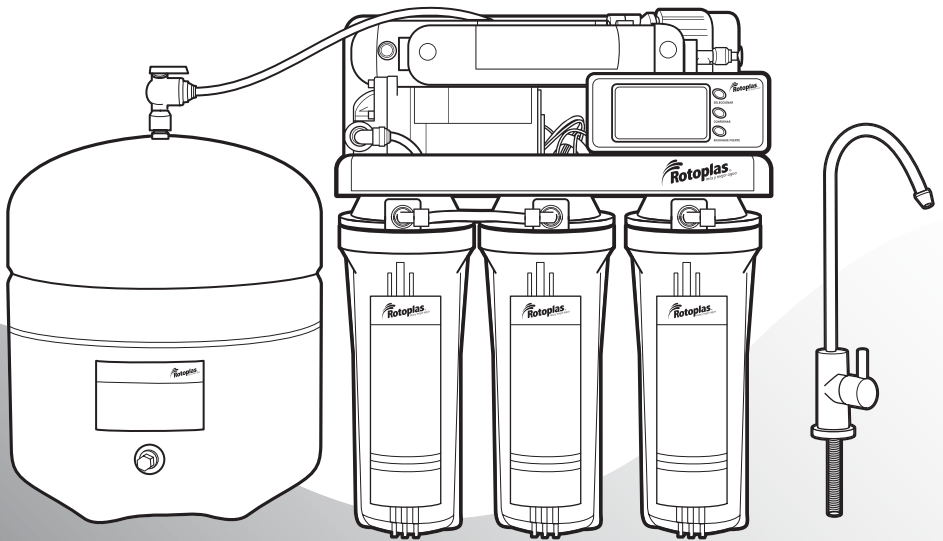

IMPORTANTE

Leer todo el instructivo para el uso correcto e instalación de este producto.

Tu fuente de salud
y confianza



Índice

1. Purificador de Ósmosis Inversa	3
2. Componentes	4
· Accesorios para la instalación	
· Herramientas para la instalación	
· Componentes	
3. Diagrama hidráulico y de funcionamiento	7
4. Parámetros técnicos	8
5. Instalación	9
· Posiciones para instalar	
· Antes de iniciar	
· Ensamble de Cartuchos	
· Ensamble de Cartucho Membrana	
· Conexión al Cartucho de Polipropileno	
· Conexión del Tanque al Cartucho de Refrigerador 1 año	
· Instalación de Llave Cuello de Ganso	
· Conexión del Cartucho de Filtro de Refrigerador 1 año a la Llave Cuello de Ganso	
· Conexión de agua de desecho al drenaje	
· Purga de los pre-Cartuchos y post-Cartuchos	
· Pantalla digital	
6. Mantenimiento	23
· Recomendaciones	
· Reemplazo de pre-Cartuchos	
· Reemplazo del Cartucho de Membrana	
· Reemplazo del Cartucho Filtro de Refrigerador 1 año	
7. Cuidado del Purificador	28
8. Cartuchos de repuesto	28
9. Guía de solución de problemas	29
10. Guía para conectar y desconectar las mangueras	32
· Partes del conector	
· Instalación de la manguera	
11. Guías de uso y mantenimiento de componentes eléctricos del Purificador	34
· Instrucciones generales	
· Diagramas eléctricos	

1. Purificador de Ósmosis Inversa

El Purificador de Ósmosis Inversa cuenta con un sistema de purificación de 5 etapas que provee agua ideal para beber. Este Sistema asegura que el agua que consumes tú y toda tu familia es completamente confiable.

Etapa 1: Cartucho de Polipropileno

Provee agua cristalina al retener sedimentos, arenas, insectos y óxidos de la tubería.

Etapa 2: Cartucho de Carbón Activado Primario

Provee agua libre de olores y sabores al retener sustancias disueltas y eliminar el sabor a cloro del agua.

Etapa 3: Cartucho de Carbón Activado Secundario

Provee una doble protección al sistema asegurando agua de calidad sin algún olor, color o sabor.

Etapa 4: Cartucho de Membrana

Provee agua apta para beber al remover virus y el 99.99% de bacterias de agua. Provee agua libre de metales pesados tales como arsénico, flúor, cromo y plomo.

Etapa 5: Cartucho de Filtro de Refrigerador 1 año

Mejora el olor, color y sabor del agua.



IMPORTANTE

El agua de alimentación al Purificador debe ser únicamente de la red de abastecimiento público (municipal). Por ningún motivo se debe utilizar agua con calidad microbiológica desconocida.

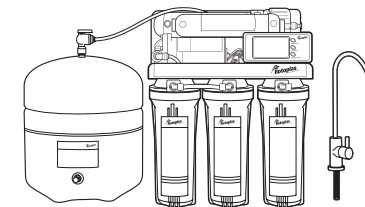





2. Componentes

Accesorios para la instalación

1	Conector de desecho		8	Adaptador	
2	Cuerpo de conector de desecho		9	Válvula de entrada	
3	Tuerca		10	Conector de doble conexión rápida	
4	Cinta teflón		11	Válvula de tanque	
5	Regulador de presión		12	Codo de conexión rápida	
6	Tornillos y taquetes		13	Llave Cuello de Ganso	
7	Broche de seguridad		14	Manguera	

Herramientas para la instalación

1	Cutter		5	Tijeras	
2	Taladro		6	Llave portacartucho (incluida)	
3	Martillo		7	Llave portamembrana (incluida)	
4	Llave inglesa		8	Soporte	



IMPORTANTE

Antes de instalar, debes tomar en cuenta la distancia del sitio en donde montarás el Purificador a la toma de corriente eléctrica. En caso de ser insuficiente, deberás considerar instalar una extensión eléctrica para conectar el Sistema a la fuente de electricidad más cercana.

Componentes



Figura 1.

A. Cartucho de Polipropileno: retiene eficientemente partículas sólidas suspendidas microscópicas mayores a 5 micras, tales como sedimentos, arenas, insectos y óxidos de la tubería.

B. Cartucho de Carbón Activado Primario: es un carbón granulado que tiene millones de poros microscópicos en donde se quedan atrapados contaminantes. Su función principal es retener sustancias disueltas en el agua, sabores y olores tales como pesticidas y cloro.

C. Cartucho de Carbón Activado Secundario: es un carbón sólido creado para dar doble seguridad y proteger el Cartucho de Membrana de Ósmosis Inversa.

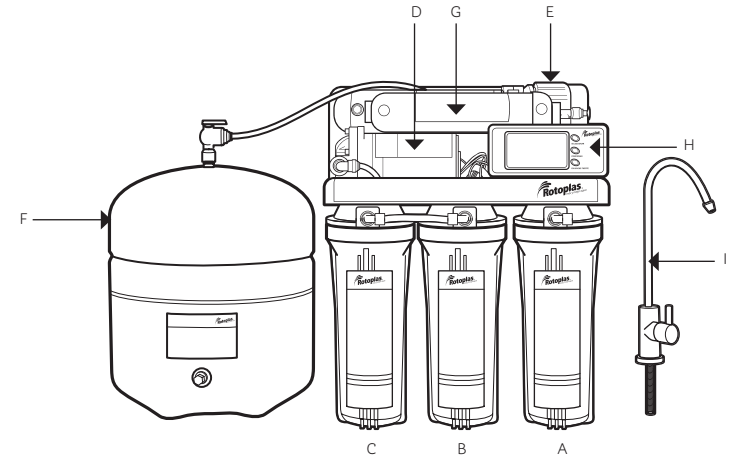
- D. **Bomba de alta presión:** presuriza y fuerza al agua a pasar por la Membrana de Ósmosis Inversa. Es de bajo ruido, baja vibración, larga duración y buen desempeño.
- E. **Cartucho de Membrana de Ósmosis Inversa:** se encuentra alojada en un vaso portamembrana que tiene dos salidas (agua purificada y desecho). Tiene un rango de apertura de filtración de 0.001 a 0.0001 micras que permite remover virus, bacterias, metales pesados y reduce la concentración de sales del agua, eliminando todo esto por la salida de desecho.
- F. **Tanque:** almacena el agua lista para beber, mantiene un volumen de agua purificada de 12 litros y la dosifica de acuerdo a su requerimiento.
- G. **Cartucho de Filtro de Refrigerador 1 año:** es la última etapa de purificación donde se elimina completamente olor y sabor del agua antes de ser servida.
- H. **Pantalla digital:** muestra si el Purificador se encuentra funcionando, en autolimpieza, detenido e incluso indica el uso de los Cartuchos para identificar el momento de reemplazarlos.
- I. **Llave Cuello de Ganso:** Diseño elegante para despacho de agua purificada.

3. Diagrama hidráulico y de funcionamiento



Figura 2.

1. Válvula de alimentación	11. Válvula reguladora de flujo
2. Adaptador	12. Válvula check
3. Cartucho de Polipropileno	13. Cartucho de Membrana de Ósmosis Inversa
4. Cartucho de Carbón Activado Primario	14. Tanque
5. Cartucho de Carbón Activado Secundario	15. Switch de alta presión
6. Switch de baja presión	16. Sensor de TDS
7. Válvula solenoide de entrada	17. Accesorio Tee
8. Bomba de alta presión	18. Válvula de bola para Tanque
9. Válvula solenoide de enjuague	19. Cartucho de Filtro de Refrigerador 1 año
10. Agua de rechazo	20. Llave Cuello de Ganso

El proceso inicia con la entrada de agua de la de red de abastecimiento público al Cartucho de Polipropileno. Posteriormente pasa al Cartucho de Carbón Activado Primario y después al Secundario.

El siguiente paso es energizar el Purificador para abrir la Válvula solenoide (normalmente cerrada sin corriente eléctrica y no deja pasar agua) e inmediatamente inicia la operación de la Bomba de alta presión que impulsa el agua a la Membrana de Ósmosis Inversa, donde el agua purificada se envía al Tanque. Al mismo tiempo se descarga el agua de desecho al drenaje pasando por el regulador de agua.

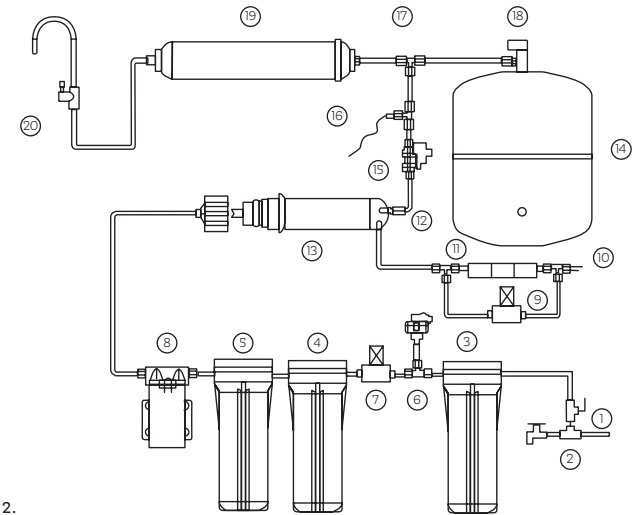
Al abrir la Llave Cuello de Ganso, el agua almacenada en el Tanque pasa por el Cartucho de Filtro de Refrigerador 1 año para proveer el agua con una excelente calidad.

El Purificador reinicia el proceso de purificación cuando se han consumido más de 5 litros de agua del Tanque.

4. Parámetros técnicos

Fuente de suministro de agua	Red municipal
Presión de entrada	100 a 300 kPa (1 a 3 kg/cm ²)
Cantidad de agua purificada	7.8 L/h
Cantidad máxima diaria de agua purificada	187 L/ día
Capacidad del Tanque	12 L
Presión del Tanque	0.5 kg/cm ²
Tipo de enjuague	Automático
Remoción de sales	95%
Temperatura de uso	5 °C - 38 °C
Tipo de protección eléctrica	II
Tensión de alimentación	127 V
Frecuencia	60 Hz
Potencia instalada	25 W
Consumo energético · Modo normal de operación · Modo de espera	30 Wh 2 Wh
Relación de agua abastecida vs. agua purificada	4 - 1

*Como flujo continuo y sin llenado de Tanque.

5. Instalación

Posiciones para instalar

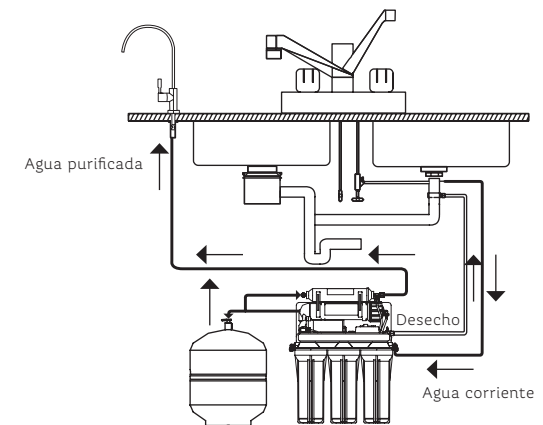
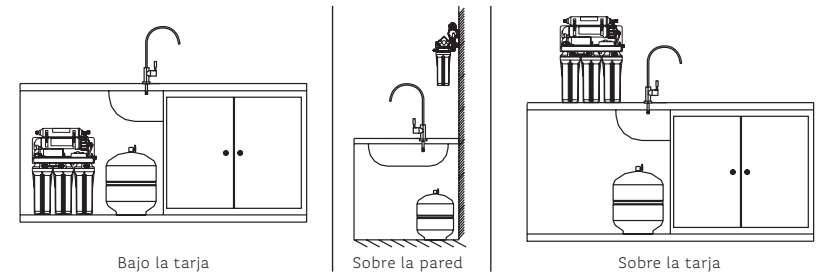

IMPORTANTE

Antes de instalar, monta el Purificador donde sería su posición final para asegurar la distancia de la manguera, desde la válvula de alimentación hasta el Purificador. Consulta el apartado 10 para conocer el método de conexión y desconexión de la manguera.

Antes de iniciar

Asegúrate siempre de usar agua fría para alimentar al Purificador. La toma de agua fría generalmente se ubica a la derecha de las tomas de agua (ver Figura 3).

Cierra la llave de agua fría antes de iniciar la instalación del Sistema.

Enrosca la válvula de entrada (incluida) en el adaptador (incluido). Una vez ensamblados, enróscalos en la válvula angular de tu cocina (ver Figura 4).

Asegúrate de colocar el empaque como se muestra en la Figura 4. Para evitar fugas coloca suficiente cinta teflón en donde se requiera.

1. Retira la cubierta de protección de los Cartuchos y arrójalos dentro de cada vaso, como se muestra en la Figura 5.

2. No olvides colocar el O-ring en la cavidad de los vasos portacartucho de los Cartuchos de Polipropileno, Carbón Activado Primario y Carbón Activado Secundario (ver Figuras 8,9,10).



Figura 3.



Figura 4.

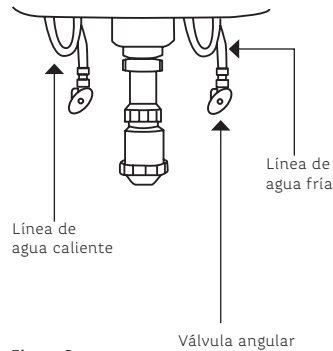

Figura 5.

3. Procede a ensamblar los vasos como se muestra en la Figura 6 y aprieta hasta el tope con la ayuda de la llave portacartucho.

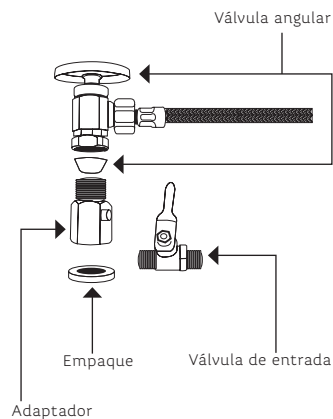
Al final de la instalación, el Purificador debe quedar tal como se ilustra en la Figura 7

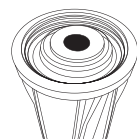

Figura 6.



Figura 7.

4. Aloja el Purificador en el lugar que hayas seleccionado en la cocina. Se recomienda alojarlo debajo de la tarja para facilitar la conexión hidráulica.

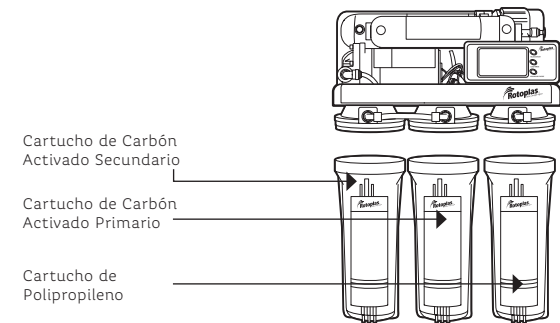
Ensamble de Cartuchos

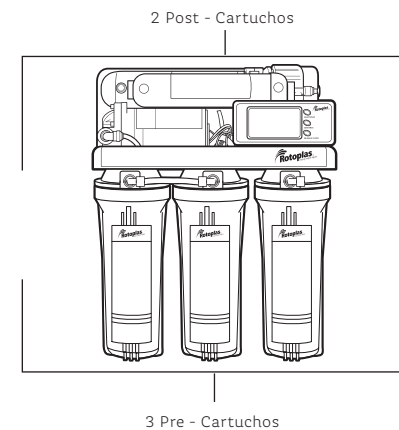

Figura 8.



Figura 9.

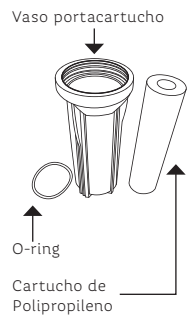

Figura 10.

Ensamble de Cartucho Membrana

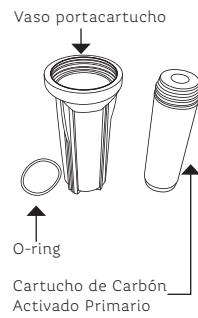
1. Retira la envoltura del Cartucho de Membrana de Ósmosis Inversa.
2. Identifica el extremo de la Membrana de Ósmosis Inversa con O-rings y el extremo con el sello de paso de sales. Coloca la Membrana de Ósmosis Inversa con los O-rings hacia el fondo del vaso, mientras el sello de paso de sales quede en el otro extremo del vaso; es decir, del mismo lado que la tapa del vaso de la membrana (ver Figura 11).
3. Inserta el vaso portamembrana y aprieta hasta el tope del mismo con ayuda de la llave portamembrana.

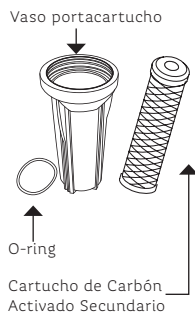

Figura 11.



IMPORTANTE

La posición de la instalación de la Membrana de Ósmosis Inversa es de suma importancia ya que de no hacerlo el Purificador estará trabajando de forma ineficiente.

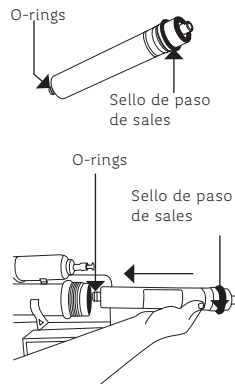
Conexión al Cartucho de Polipropileno

Identifica el codo de conexión rápida que alimenta el agua al Cartucho de Polipropileno y procede a retirar el tapón de color blanco. Para esta operación tendrás que retirar el broche de seguridad que se encuentra alojado en el codo de conexión rápida (ver Figura 12).



Figura 12.

Después presiona el collar del codo de conexión rápida hacia adentro, manteniéndolo presionado y jala el tapón. (ver Figura 13).

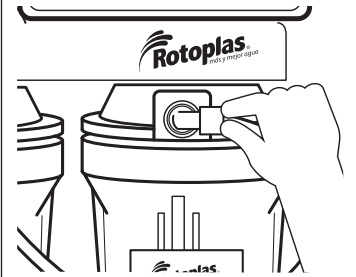

Figura 13.

Corta un tramo de manguera considerando la distancia desde la válvula de alimentación debajo de tu tarjeta hasta el Purificador.

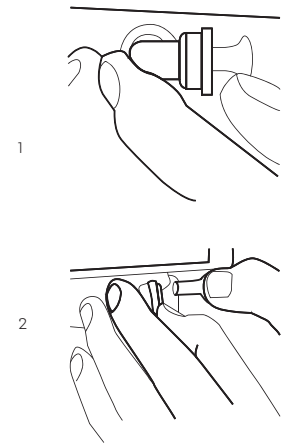

IMPORTANTE

Revisa que el corte quede parejo, liso y que no tenga hendiduras o bordes filosos (ver Figura 14).



Figura 14

Conecta la manguera al codo de conexión rápida del Purificador, empujando hasta el tope (ver Figura 15).



Figura 15.

Asegúrate de que la manguera haya quedado en posición jalandola. Esta no deberá salirse del codo de conexión rápida (ver Figura 16).

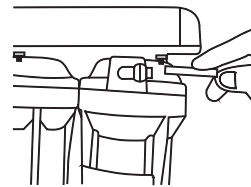

Figura 16.

Coloca nuevamente el broche de seguridad al codo de conexión rápida (ver Figura 17).

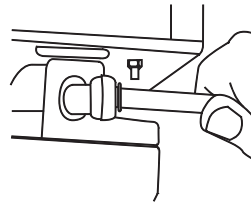

Figura 17.

Conecta el otro extremo de la manguera a la válvula angular. Para esto deberás introducir a presión la manguera en la espiga de la válvula de entrada como se muestra en la Figura 18.

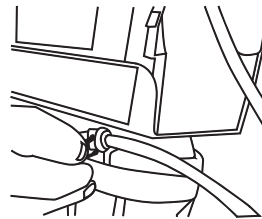

Figura 18.

Conexión del Tanque al Cartucho de Refrigerador 1 año

Coloca el Tanque sobre su base y móntalo en el lugar que hayas seleccionado. Te recomendamos alojarlo lo más cercano al Purificador (ver Figura 19).

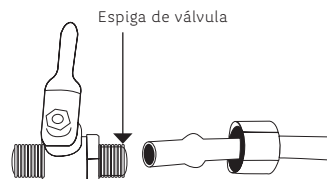

Figura 19.

Coloca suficiente cinta teflón en la rosca que se encuentra en la parte superior del Tanque e instala la válvula de Tanque (ver Figura 20).

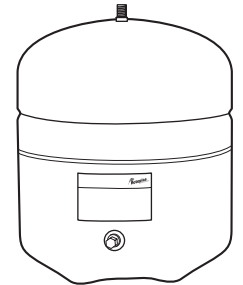

Figura 20.

Corta un segundo tramo de manguera considerando la distancia desde el Tanque a la conexión del Cartucho de Filtro de Refrigerador 1 año.

Conecta un extremo de la manguera a la válvula del Tanque recién enroscada asegurándote que haya quedado bien sujeta. Finalmente, coloca el broche de seguridad como se indica en la Figura 21.



Figura 21.



IMPORTANTE

Revisa que el corte quede parejo, liso y que no tenga hendiduras o bordes filosos (ver Figura 14).

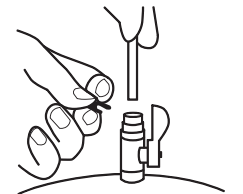
Identifica el tee de conexión rápida en la entrada del Filtro de Refrigerador 1 año y retira su tapón blanco. Conecta el otro extremo de la manguera al tee de conexión rápida asegurando que haya quedado bien sujeta. Finalmente, coloca el broche de seguridad (ver Figura 22).



Figura 22.

Instalación de Llave Cuello de Ganso

Es necesario realizar un agujero en la tarja de tu cocina para poder pasar la manguera que alimentará de agua a la Llave Cuello de Ganso.

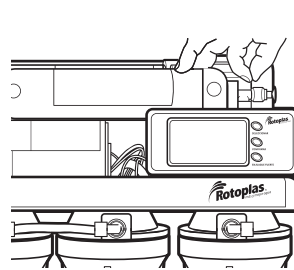

IMPORTANTE

Deberás utilizar un tipo de broca distinta de acuerdo al material que tenga la tarja de tu cocina.

Material	Tipo de broca	Diámetro de broca	Imagen
Acero inoxidable	Cobalto 5%	1/4"	
Granito	Núcleo o corona de diamante	1/4"	
Marmol	Núcleo o corona de diamante	1/4"	
Cristal	Diamantada o de carburo para vidrio	1/4"	
Cerámica	Diamantada	1/4"	

Instalación sobre la tarja

Selecciona el punto de instalación. Perfora la tarja con una broca de 1/2" (12 mm) (Ver Figura 23).



Figura 23.

Instala la Llave de Cuello de Ganso conforme al siguiente diagrama.

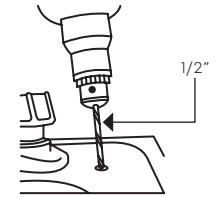

Figura 24. Imagen ilustrativa. El diseño de la figura puede variar contra la realidad.

Instalación sobre la pared

Cuando no se tiene disponible la tarja, deberás colocar el Purificador en la pared como se indica en la figura 25.

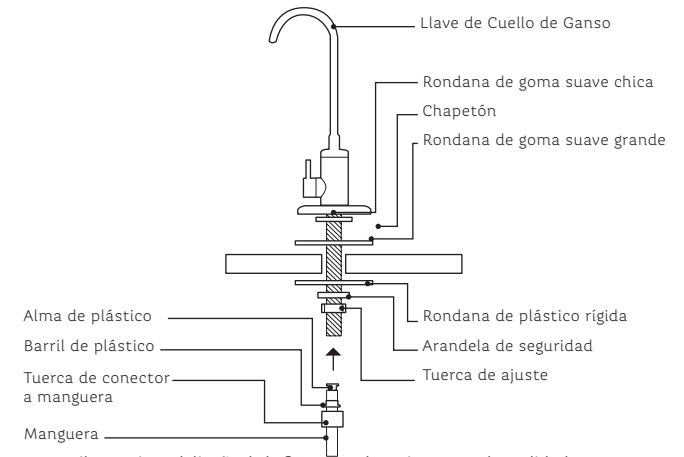

IMPORTANTE:

Para este tipo de instalación, se requiere fijar el equipo en un soporte utilizando los tornillos y taquetes proporcionados.



Figura 25.

Conexión del Cartucho de Filtro de Refrigerador 1 año a la Llave Cuello de Ganso

Corta un tercer tramo de manguera considerando la distancia desde el codo de conexión rápida a la salida del Cartucho de Filtro de Refrigerador 1 año a la parte inferior de donde quedará instalada la Llave Cuello de Ganso.

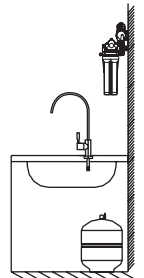

Figura 26.

Retira el tapón blanco de la salida del Cartucho de Filtro de Refrigerador 1 año para conectar un extremo de la manguera asegurando que haya quedado bien sujeta. Finalmente, coloca el broche de seguridad (ver Figura 26).

Conecta el otro extremo de la manguera a la parte inferior de la Llave Cuello de Ganso mediante la tuerca que se ensambla como se indica en Figura 27.

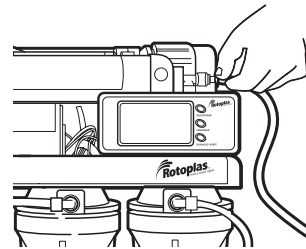

Figura 27.

Posteriormente conecta la tuerca con la Llave Cuello de Ganso.

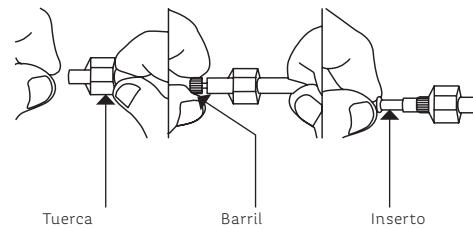

Figura 28.

Conexión de agua de desecho al drenaje

Mediante un taladro, realiza una perforación en una parte del cespol o tubería de drenaje debajo de tu tarja, teniendo precaución de no perforar el otro extremo del tubo. La broca a utilizar no deberá ser mayor a 1/4".

Instala el conector de desecho como se indica en la Figura 29, asegúrate de colocar el parche proporcionado limpiando previamente la superficie del tubo.

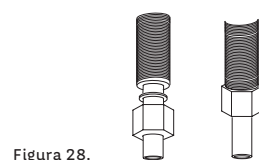

Figura 29.

Identifica el codo de conexión rápida a la salida de agua de desecho en el Purificador (ver Figura 30).

Corta un cuarto tramo de manguera, considerando la distancia del conector de desecho a la salida de agua de desecho del Purificador. Remueve el tapón blanco y conecta un extremo de la manguera a esta salida y el otro extremo al conector de desecho del sistema.

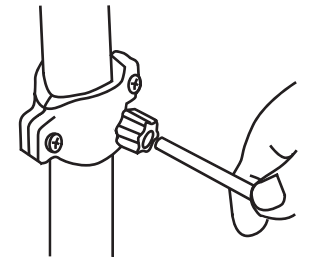

Figura 30.

Purga de los pre-Cartuchos y post-Cartuchos

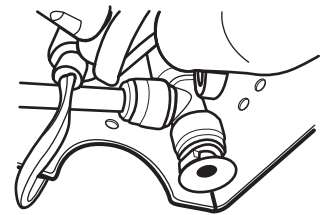

IMPORTANTE

Toma el tiempo suficiente para revisar esta sección con atención y seguir los pasos del modo que se indican.

La purga de la primera carga de agua purificada se realiza cuando se utiliza el sistema por primera vez y después de cada cambio de algún Cartucho.

Para el buen funcionamiento del Purificador, deberás dejarlo funcionando aproximadamente de 3 a 4 horas después de haberlo conectado al suministro eléctrico y de haber purgado los pre-Cartuchos; es decir, hasta el momento en que la bomba del Purificador pare de producir agua de manera automática.

Es importante desechar esta primera carga de agua purificada acumulada en el Tanque. Para ello abre la Llave de Cuello de Ganso hasta que el flujo de agua sea casi inapreciable (100-150 ml/min aproximadamente). Esto significará que el Tanque habrá sido vaciado totalmente.

Cierra la Llave de Cuello de Ganso y deja funcionando el Purificador otras 3 a 4 horas o hasta que la bomba pare.

Con un vaso toma una muestra de agua. El agua deberá salir cristalina, en este momento el agua estará lista para su consumo. Si el agua parece turbia o con finos de carbón, desecha toda el agua y repite el procedimiento anterior.



IMPORTANTE

No bebas el agua de la primera carga. Te recomendamos colocar un recipiente para recolectar el agua y utilizarla para otras actividades como el riego de plantas o para lavar los pisos de tu casa

Controlador con Pantalla digital

Después de 5 segundos de encendido el sistema, la unidad se enjuagará automáticamente por 1 minuto y 30 segundos.

La pantalla mostrará:

La temperatura actual y el estatus de Cartuchos.

Encendido



Enjuague



Figura 31.

Para la mejor comprensión del proceso, lee estas traducciones de los íconos de estatus de la pantalla:

Encendido

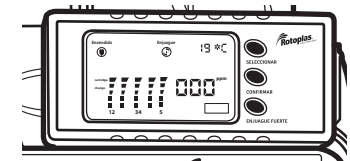

Enjuague



Lleno



Purificando



Sin agua



Cuando la presión del agua sea muy baja o no exista agua de alimentación, una alarma sonará.

Encendido



Sin agua



Figura 32.

El display de TDS (sólidos totales disueltos) mostrará: “___”

Estatus de Cartuchos

Cuando la unidad se encuentre en operación normal y en producción de agua, la pantalla mostrará:

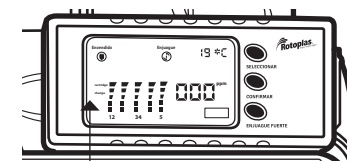

Figura 33.

Al mismo tiempo, se mostrará la temperatura y TDS.



Cuando el Tanque esté lleno, la pantalla mostrará:

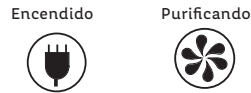
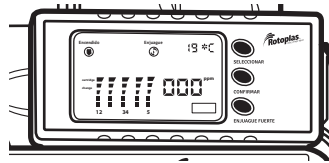

Figura 34.

Junto con el nivel de TDS. Cinco segundos después de que el Tanque esté lleno, la unidad se enjuagará por 8 segundos. Cuando se demanda agua, la unidad recuperará su operación.

Cuando la unidad se ha usado por 7.5 horas continuas, la unidad se enjuagará automáticamente por 1 minuto y 30 segundos.

Cada indicador de vida de los Cartuchos contiene 5 niveles:



Cada nivel está configurado para 3 meses (dependiendo del uso de agua) y desaparecerá lentamente un nivel a la vez.

Cuando todos los niveles han desaparecido, el indicador centelleará y una alarma aparecerá en la pantalla ((🔔)) y sonará indicando que el Cartucho debe ser reemplazado.

Para reiniciar el indicador después de que el Cartucho ha sido cambiado, presiona el botón "CONFIRMAR". Si deseas dar enjuague de manera manual a esta unidad, presiona el botón "ENJUAGUE FUERTE", la pantalla mostrará ENCENDIDO ENJUAGUE y la unidad se enjuagará automáticamente por 1 minuto y 30 segundos, el indicador de TDS contará decrecientemente hasta cero.

Figura 35.

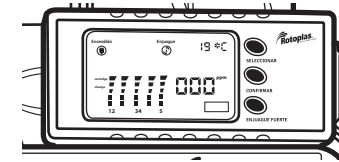

6. Mantenimiento

Recomendaciones:

- No intentes abrir la pantalla digital ya que puedes dañarla y dejará de funcionar adecuadamente.
- Para su limpieza externa no utilices químicos, fibras y materiales que puedan afectar la superficie del controlador.
- No intentes dar mantenimiento a los elementos electromecánicos. En caso de falla, revisa la guía de solución de problemas al final de este instructivo.

La vida útil de los Cartuchos depende de la calidad del agua y uso que se tenga el Purificador. En la tabla siguiente se dan recomendaciones para el tiempo de cambio de cada Cartucho.

Cartucho	Tiempo de cambio*
Polipropileno	3 - 6 meses
Carbón Activado Primario	3 - 6 meses
Carbón Activado Secundario	3 - 6 meses
Membrana	12 - 24 meses
Filtro de Refrigerador 1 año	6 - 12 meses

*Dureza menor a 300 ppm y STD menos a 400 ppm.

Nota: la calidad de agua con la que se evaluó este Purificador es la siguiente:

Cloro libre: 1.0 ppm

Turbidez: 1.0 NTU

PH: 7.0

Reemplazo de pre-Cartuchos

Para cualquier labor de mantenimiento, desconecta la alimentación eléctrica del Purificador, para evitar posibles choques eléctricos. Este procedimiento aplica para el cambio de los Cartuchos de Polipropileno, de Carbón Activado Primario y de Carbón Activado Secundario.

1. Cierra la válvula de entrada debajo de tu tarja, para suspender el suministro de agua de abastecimiento público.
2. Abre la Llave Cuello de Ganso para eliminar el remanente de agua purificada en el Purificador y al mismo tiempo conecta a la corriente eléctrica el Purificador durante 5 segundos para poder eliminar presión en el Purificador. Desconecta nuevamente de la energía eléctrica el Purificador.
3. Verifica si puede trabajar en el espacio donde esté alojado el Purificador para hacer el mantenimiento. Si no hay espacio suficiente retira el Purificador desconectando las mangueras de alimentación de agua del Tanque, de la Llave Cuello de Ganso o del drenaje, según sea necesario.
4. Para desconectar las mangueras flexibles de las conexiones rápidas retira el broche de seguridad, oprime el collar del codo, conector o tee hacia dentro, manténlo presionado y después jala la manguera hasta que esta quede libre completamente, como se muestra en la Figura 36.



Figura 36.

5. Utiliza la llave portacartuchos (incluida) para retirar el vaso portacartucho. Este se encontrará lleno de agua, por lo que te sugerimos tener a la mano una cubeta para descargar el agua y una franela para limpiar. Retira el cartucho usado (ver Figura 37).

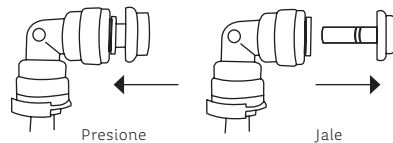

Figura 37.

6. Lava el vaso portacartucho, utilizando una esponja y jabón, no utilices fibras ya que pueden dañarlo.
7. Asegúrate que el O-ring está colocado correctamente en la cavidad del vaso portacartucho.

Retira el plástico que protege el Cartucho nuevo, introdúcelo en el vaso portacartucho y procede a ensamblarlo. (ver Figura 38).

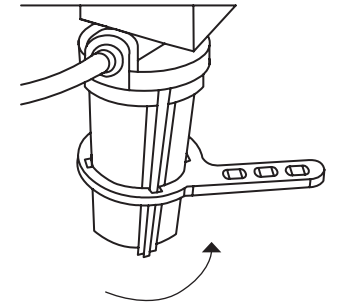

Figura 38.

8. Una vez efectuado el cambio de Cartucho(s), coloca en su posición el Purificador conectando nuevamente todas las mangueras que hayas desacoplado, asegurándote de seguir los pasos anteriormente indicados para su conexión, así como el conectarlas en el lugar correcto.

En caso de dudas, lee nuevamente los pasos de instalación del Purificador de este instructivo como referencia.

9. Abre la válvula de entrada debajo de tu tarja, conecta el Purificador a la corriente eléctrica y repite los pasos para la purga indicados en la sección "Purga de pre-Cartuchos y post-Cartuchos".

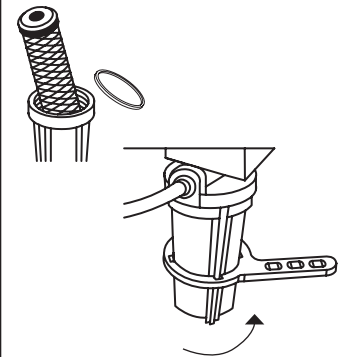
Reemplazo del Cartucho de Membrana

1. Desconecta el Purificador del suministro eléctrico. Realiza los pasos 1 al 4 indicados en la sección "Reemplazo de pre-Cartuchos"
2. Utiliza la llave portamembrana para quitar la tapa de vaso portamembrana.
3. Retira la Membrana de Ósmosis Inversa que se encuentra alojada dentro del vaso portamembrana. Toma en cuenta tener una cubeta y franela para limpiar el agua que escurra del portamembrana.
4. Lava el vaso portamembrana con agua y jabón, para ello retíralo de su soporte. No utilices fibras ya que puede dañarlo.



IMPORTANTE

Recuerda que para desconectar los conectores rápidos es necesario quitar el broche de la conexión, presionar el collar de la misma y de esta manera extraerla. Posteriormente, colocar de nuevo los conectores.

5. Identifica el extremo de la Membrana de Ósmosis Inversa con O-rings y el extremo con el sello de paso de sales. Coloca la Membrana de Ósmosis Inversa con los o-rings hacia el fondo del vaso, mientras que el sello de paso de sales quede en el otro extremo del vaso; es decir, del mismo lado que la tapa del vaso de la membrana (ver Figura 39).



Figura 39.



IMPORTANTE

La posición de la instalación de la Membrana de Ósmosis Inversa es de suma importancia ya que de no hacerlo el Purificador estará trabajando de forma ineficiente.

6. Inserta el vaso portamembrana en el soporte y aprieta hasta el tope la tapa del vaso portamembrana con la llave portamembrana.
7. Una vez efectuado el cambio de Cartucho(s), coloca en su posición el Purificador conectando nuevamente todas las mangueras que hayas desacoplado, asegurándote de seguir los pasos anteriormente indicados para su conexión, así como el conectarlas en el lugar correcto.

En caso de dudas, lee nuevamente los pasos de instalación del ensamble de Cartucho Membrana de este instructivo como referencia.

8. Abre la válvula de entrada debajo de tu tarja, conecta el Purificador a la corriente eléctrica y repite los pasos para la purga indicados en la sección "Purga de pre-Cartuchos y post-Cartuchos".

Reemplazo del Cartucho de Filtro de Refrigerador 1 año

1. Desconecta el Purificador del suministro eléctrico. Ejecuta los pasos 1 al 4 indicados en el inciso 6.1.
2. Identifica y retira el Cartucho de Filtro de Refrigerador 1 año, desconectando las mangueras flexibles, siguiendo las indicaciones del paso 4 del inciso 6.1 (ver Figura 40).
3. Conecta el nuevo Cartucho de Filtro de Refrigerador 1 año a las mangueras.
4. Abre la válvula de entrada debajo de tu tarja, conecta el Purificador a la corriente eléctrica y repite los pasos para la purga indicados en la sección "Purga de pre-Cartuchos y post-Cartuchos".



Figura 40.

7. Cuidado del Purificador

- Utiliza solamente los Cartuchos de repuesto y componentes de reemplazo originales. Esto evitará ocasionar daños al Purificador y al usuario.
- No retires o desconectes las partes del Purificador ya que éste puede dañarse u operar inadecuadamente con riesgo en la calidad del agua tratada.
- No excedas de 0.5 kg/cm² la presión del Tanque.
- No utilices energía eléctrica diferente a la especificada en este instructivo.
- Desconecta el Purificador cuando dejes de utilizarlo por más de una semana.
- Revisa que todos los conectores, tees y codos de conexión rápida tengan su broche de seguridad. Esto le brindará mayor seguridad.
- Sigue los pasos indicados en este instructivo para el reemplazo de Cartuchos. Con esto se evitarán problemas al Purificador y a la calidad del agua tratada.

8. Cartuchos de Repuesto

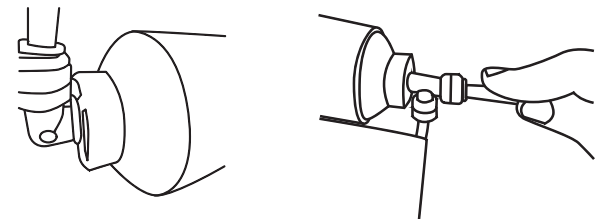
Para el mantenimiento del Purificador selecciona la pieza adecuada, conforme al código de partes que se indica a continuación.

Cartucho	Tiempo de cambio
Polipropileno	POI-01R
Carbón Activado Primario	POI-02R
Carbón Activado Secundario	POI-03R
Membrana	POI-04R
Filtro de Refrigerador 1 año	RF-01R

9. Guía de resolución de problemas

Síntoma	Revisión	Solución
No sale agua purificada	El suministro de agua está cerrado.	Abre la válvula de alimentación debajo de tu tarja.
	Falla en el suministro eléctrico.	Revisa la fuente de alimentación eléctrica, asegúrate que se muestre ENCENDIDO /ON en la pantalla.
	La válvula solenoide de entrada tiene falla.	Cambia la válvula electromagnética.
No hay suficiente agua purificada	El suministro de agua está bloqueado.	Cambia la válvula electromagnética.
	La válvula de alimentación está tapada.	Abre la válvula o destape.
	Cartucho de Carbón parcialmente tapado.	Reemplazar los pre-Cartuchos.
	Membrana de Ósmosis Inversa.	Revisa la Membrana de Ósmosis Inversa y en caso de ser necesario reemplázala.
	Muy baja temperatura de agua en la alimentación.	Cuando suba la temperatura del agua pon el switch en ON.
	No hay flujo de agua.	Cambia o reemplaza la válvula check.
La bomba no está funcionando	Baja presión de agua de alimentación.	Checka el suministro de agua.
	No hay energía o hay una conexión incorrecta.	Enciende el suministro de energía.
	El transformador se quemó.	Reemplaza el transformador.

Síntoma	Revisión	Solución
La bomba está funcionando pero el sistema no está produciendo agua.	Pre-Cartuchos tapados.	Reemplazar los pre-Cartuchos.
	La válvula solenoide no está funcionando.	Repara la válvula.
El sistema no se apaga.	El switch de auto-apagado no está funcionando.	Repara el switch.
Sonido consecutivo u otros ruidos anormales.	Inestable presión de agua.	Reemplaza los cartuchos.
	Problemas con los contactos eléctricos de alto y/o bajo voltaje.	Revisa los contactos y en caso necesario cámbialos.
	Aire dentro de las líneas de agua.	Cambia el sitch de ON a OFF, varias veces y purga el equipo.
	Voltaje inestable.	Pon en operación el equipo cuanto tenga voltaje estable.
	Bajo voltaje.	Contacta con tu servicio de suministro de energía eléctrica.
No se enciende la pantalla.	Problema en la conexión eléctrica.	Enciende el equipo.
	No hay agua de suministro, o tiene muy baja presión.	Inicia operación del equipo cuando se reestablezca la presión y asegúrate de abrir la válvula de entrada de agua al Purificador.
	La válvula de entrada de agua al Purificador está cerrada.	Abre la válvula de entrada de agua al Purificador.

Síntoma	Revisión	Solución
No enciende la pantalla	Tubería de alimentación de agua bloqueadas.	Revisa la tubería, realiza pruebas de salida de agua en cada punto que consideres necesario pra ver donde se bloqueó.
	Adaptador de corriente dañado.	Cambia el adaptador de corriente.
	Bomba de alta presión sin funcionar.	Cambia la bomba de alta presión.
	Switch de alto voltaje dañado.	Cambia el switch de alto voltaje.
Fugas en la tubería.	Válvula electromagnética averiada.	Cambia la válvula electromagnética.
	Conexión incorrecta de la tubería.	Revisa/reinstala la tubería.
Fugas en los Cartuchos.	Tubería dañada o defectuosa.	Reemplaza la sección correspondiente de tubería.
	Fuga en las roscas de los vasos de los Cartuchos.	Aplica cinta de teflón.

10. Guía para conectar y desconectar las mangueras

Partes del conector

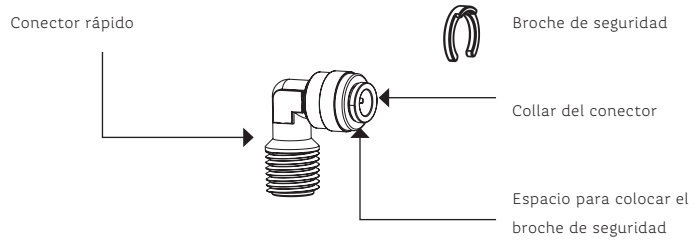

Instalación de la manguera

Para instalar la tubería de agua
 Inserta, presionando hasta el fondo, la manguera en el conector rápido que corresponda.

Inserta el broche de seguridad en el espacio que quede entre el conector y el collar.

La manguera queda conectada correctamente si no existen fugas. No olvides colocar el broche de seguridad.



Figura 41.

Para quitar la tubería de agua

Retira el broche de seguridad del conector.

Presiona el collar del conector para poder así liberar la manguera y poderla desconectar.

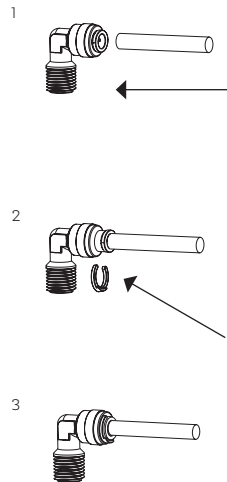
Presiona el collar del conector para poder así liberar la manguera y poderla desconectar.

Jala la manguera para desconectarla.



Figura 42.

11. Guías de uso y mantenimiento de componentes eléctricos del Purificador

IMPORTANTE

Este aparato no se destina para utilizarse por personas (incluyendo niños) cuyas capacidades físicas, sensoriales o mentales sean diferentes o estén reducidas, o carezcan de experiencia o conocimiento, a menos que dichas personas reciban una supervisión o capacitación para el funcionamiento del aparato por una persona responsable de su seguridad. Los niños deben supervisarse para asegurar que ellos no empleen los aparatos como juguete.

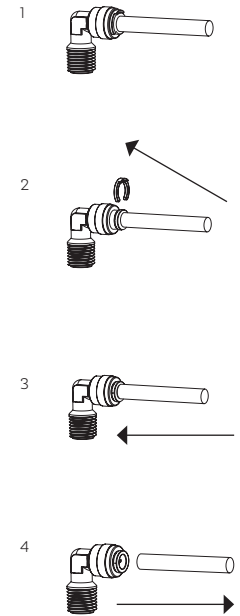
Instrucciones generales

- En caso de requerir un cambio de cordón de alimentación tipo "Y", este debe ser reemplazado por ROTOPLAS y/o en su defecto por un TECNICO ESPECIALIZADO.
- El producto únicamente funciona con tensión de extra-baja de seguridad (SELV).

Diagramas eléctricos

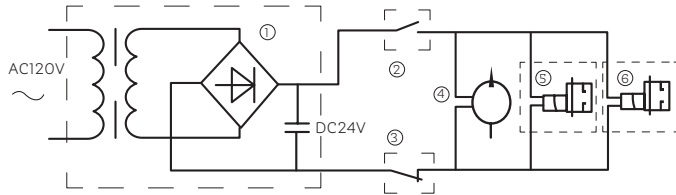

1	Transformador	4	Bomba booster
2	Switch de baja presión	5	Válvula solenoide de entrada
3	Switch de alta presión	6	Válvula solenoide de enjuague

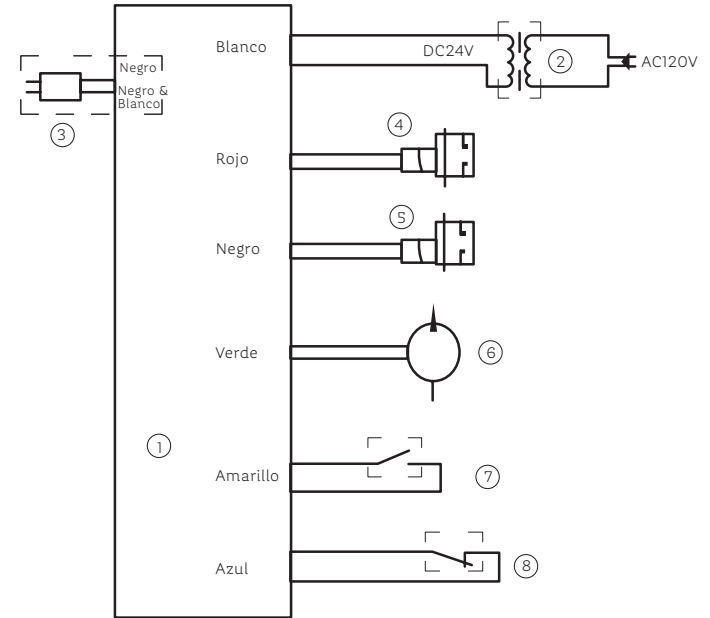

1	Controlador IC
2	Transformador
3	Detector de calidad de agua
4	Válvula solenoide enjuague
5	Válvula solenoide de entrada
6	Bomba de alta presión
7	Switch de baja presión
8	Switch de alta presión



Plantas Nacionales

Golfo. Av. 2, manz. 6, lote 16a #261 entre Av. Framboyanes y Espuela de Ferrocarril, Cd. Industrial Bruno Pagliai, Veracruz, Ver., C.P. 91697. Tel. (229) 989 7200.

Guadalajara. Camino a Buenavista #56, Mpo. Tlajomulco de Zúñiga, Jal., C.P. 45640. Tel. (333) 884 1800.

León. Carretera a Santa Ana del Conde #1650, Fracción del Ejido los López, León, Gto., C.P. 37680. Tel. (477) 710 7400.

México. Anáhuac #91, Col. El Mirador, Del. Coyoacán, México, D.F., C.P. 04950. Tel. (55) 5483 2950.

Monterrey. Valle Dorado #300, Esq. Valle de Anáhuac, Col. Valle Soleado, Guadalupe, N.L., C.P. 67114. Tel. (818) 131 0300.

Pacífico. Carretera al Campo 35 km 1.9 +100, Zona Industrial Santa Rosa, Los Mochis, Sin., C.P. 81200. Tel. (668) 816 1680.

Sureste. Tablaje #13348, Anillo Periférico, Fracc. Jacinto Canek, Mérida, Yuc., C.P. 97227. Tel. (999) 930 0350.

Tuxtla Gutiérrez. Calzada Emiliano Zapata km 2 #99 int. S, Col. Terán, Tuxtla Gutiérrez, Chis., C.P. 29050. Tel. (961) 140 2442.

Plantas Latinoamérica

Guatemala. Km. 18 Carretera a Amatitlán, Villa Nueva, Guatemala. SAC (502) 2278 6323.

Nicaragua. Semáforo de Linda Vista, 3 cuadras arriba, Managua, Nicaragua. Tel. (505) 2266 5605 / (505) 2254 6017.

Honduras. Parque Agroindustrial Rapaco, Aldea Jacaleapa, Anillo Periférico Contiguo a La Sula, Tegucigalpa, Honduras. Tel. (504) 2217 0088.

Costa Rica. La Uraca, San José, Costa Rica de Migración 300 Este y 50 Norte, Bodegas Alelí, portón rojo, Bodega 4. Tel (506) 4000 1963.

El Salvador. Km 27, Carretera a Santa Ana Lourdes Colón, Departamento de la Libertad, El Salvador. Tel. (503) 2113 3430.

Perú. Av. Industrial, Lotes 18 y 19, Urb. Las Praderas de Lurín, Lurín, Lima, Perú. Tel. (00 511) 614 2424, RUC 20389748669.

Argentina. Calle 22, #358, Parque Industrial Pilar, Prov. Buenos Aires, Argentina, C.P. 1629. Tel. (54) 0230 452 9500.

rotoplas.com



Rotoplas



RotoplasMexico



01 800 506 3000



EMPRESA
SOCIALMENTE
RESPONSABLE

